

RIPRODUZIONE VIETATA

rassegna di

Modellismo

02.08.2015

AUTO-VETTURA FRENSE ANNO 1907 - SCALA 1/10

Realizzato da Christian TAVARD

TAVOLA N. 05

PIANI AL VERO ALLEGATI AL N. 32 DELLA RIVISTA

SEZIONE LONGITUDINALE

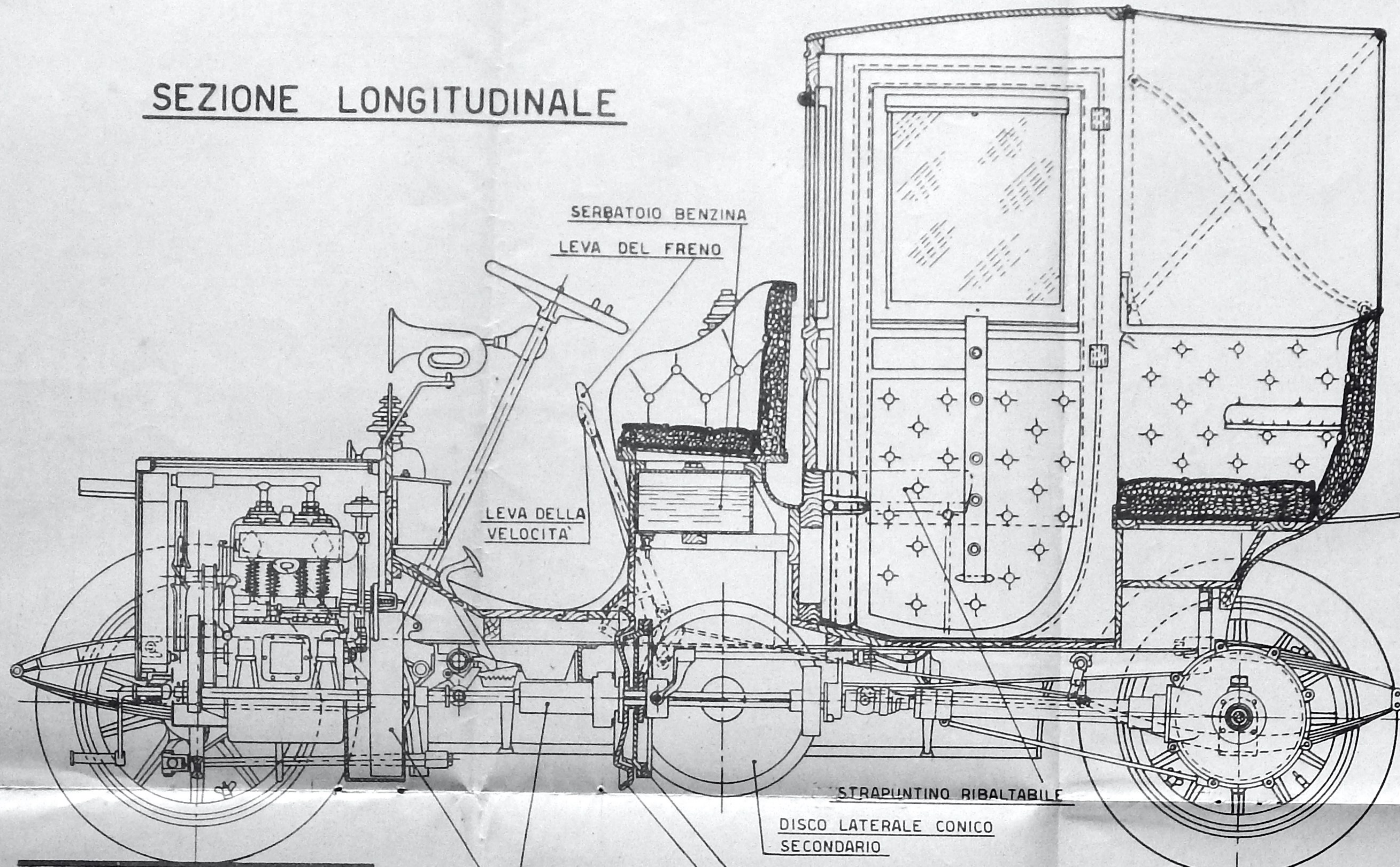

SERBATOIO BENZINA

LEVA DEL FRENO

LEVA DELLA VELOCITA'

STRAPUNTINO RIBALTABILE

DISCO LATERALE CONICO SECONDARIO

DISCO CILINDRICO DI TRASMISS.

DISCO PRIMARIO A CONI

VOLANO FRIZIONE

SCATOLA MOLLA SPINGIDISCO PRIMARIO

PEDALE DEL FRENO

DISCO SECONDARIO

PEDALE DI REGOLAZIONE

PEDALE DELLA FRIZIONE

FRENO SULLA TRASMISSIONE

DISCO

B

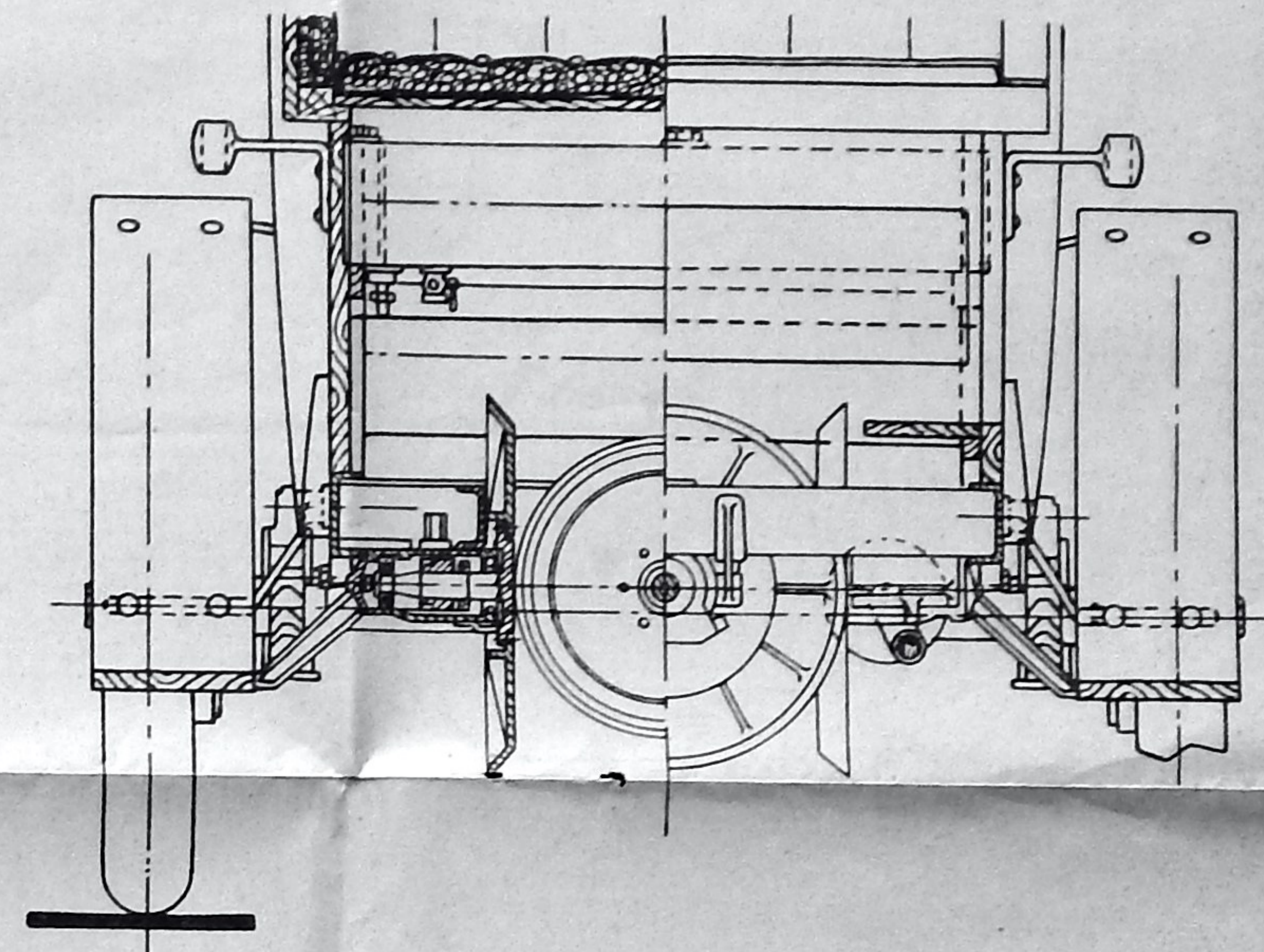

SEZIONE B-B

CARROZZERIA

MODELLO 1907 - VERNICIATURA BLEU CHIARO
O BLEU CUPO CON FILETTI GIALLI

MODELLO 1910 - BLEU CUPO, VERDE CUPO O BRUNO CON FASCIA DI cm 6 NELLA PARTE MEDIANA

SEDILE ANTERIORE RIVESTITO DI PELLE NERA
LANTERNE, FANALI, MANIGLIE PORTIERE, LEVE DI COMANDO, TROMBE, INGRASSATORI, DADI DELLE RUOTE: OTTONE LUCIDO

CARATTERISTICHE

CARROZZA AUTOMOBILE BERLINA CON TASSAMETRO
COSTRUITA DALLA "BERLINER - MOTORWAGENFABRIK"
DI REINICKENDORF

PASSO	2.650
CAREGGIATA	1.350
LUNGHEZZA TOTALE	3.525
LARGHEZZA TOTALE	1.540
ALTEZZA A VUOTO	2.200
POSTI	6
MOTORE A 2 CILINDRI IN LINEA	
ALESAGGIO	110
CORSA	130
CILINDRATA	cc. 250
RAFFREDDAMENTO AD ACQUA	
POTENZA	CV 16
CAMBIO DI VELOCITA' E TRASMISSIONE CON DISCHI A FRIZIONE	
TELAIO DI LAMIERA ACCIAIO IMBUTITA	
CARROZZERIA DI LEGNO	

COME PRESENTATA AL SALONE DELL' AUTOMOBILE
DI BERLINO - 1907.